

SEKTION B-B  
1:40

ASFALT  
PÅFARTSRAMP  
MARKERAS MED M17  
FARTHINDER

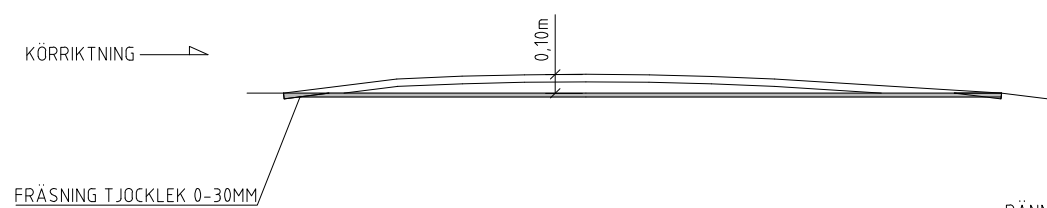

SEKTION A-A  
1:40

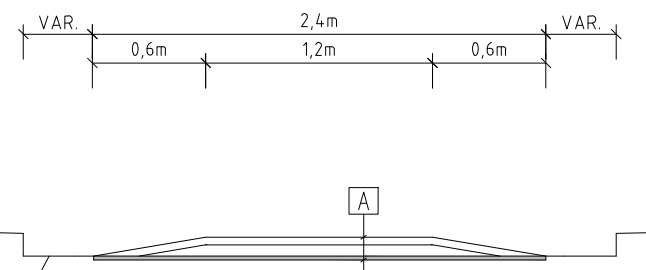

PLAN  
1:40

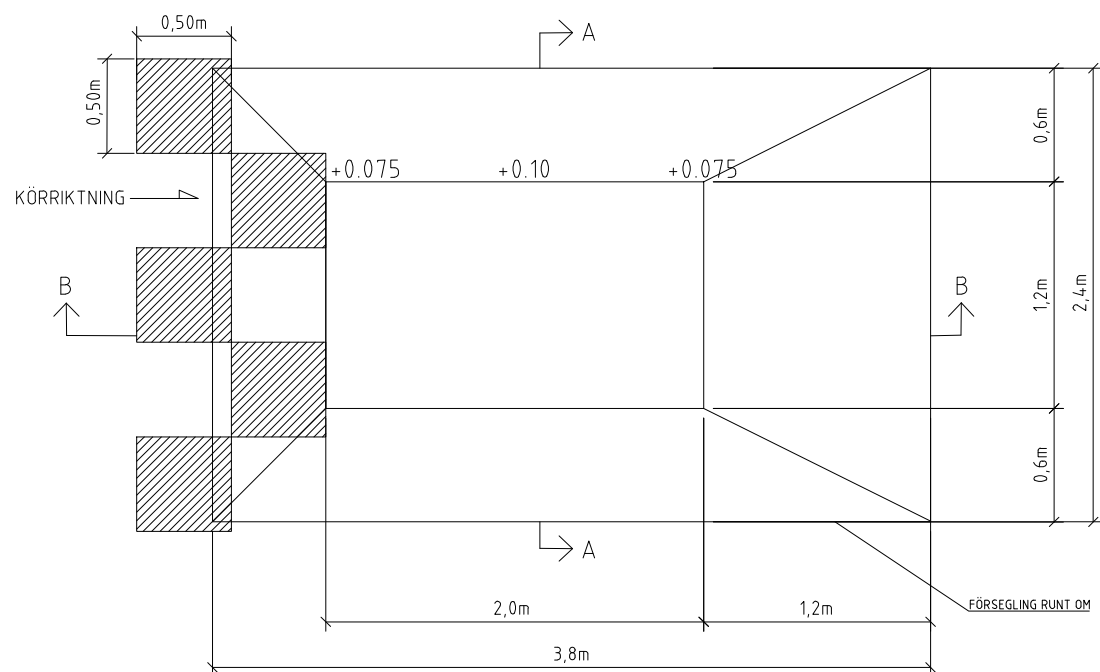

EXEMPEL PLACERING

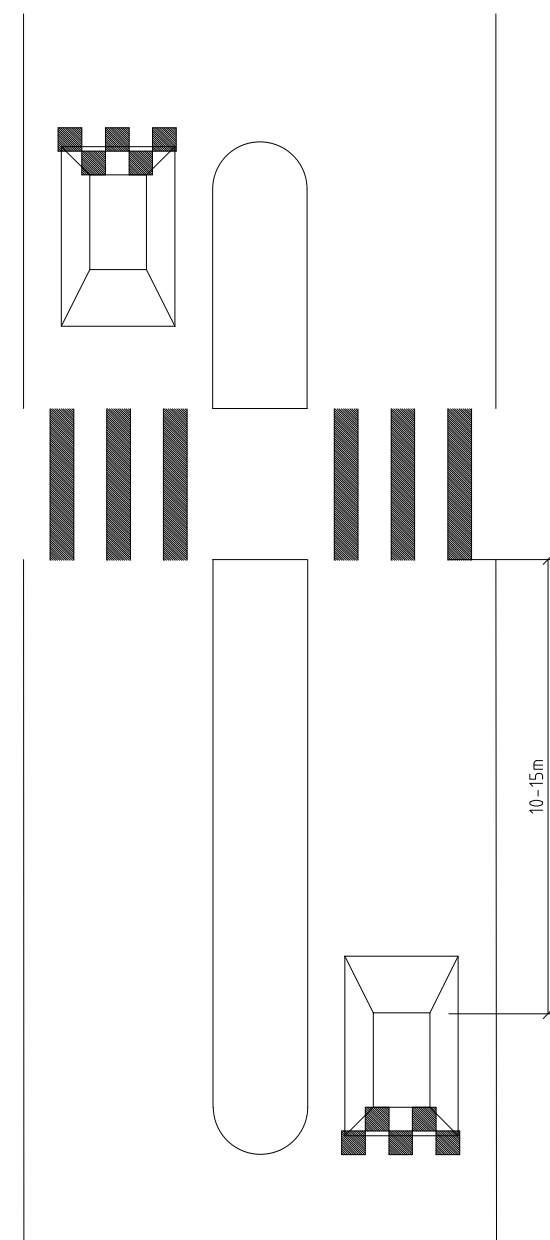

MATERIALTABELL, A, HUVUDGATOR			
1A	SLITLAGER	ABS16 70/100	36
2A	BINDLAGER	ABb22 70/100	50
2A	BUNDET BÄRLAGER	AG22 70/100	60
3A	FRÄSNING	-	VAR.

MATERIALTABELL, A, LOKALGATOR			
1A	SLITLAGER	ABT11 70/100	32
2A	BUNDET BÄRLAGER	AG22 160/220	MIN. 50
3A	FRÄSNING	-	VAR.

ARBETSBESKRIVNING

UTFÖRS AV ASFALT.

CIRKELGUPPENS GEOMETRI ANPASSAS TILL DIMENSIONERANDE FORDON OCH UTFORMNINGSHASTIGHET ENLIGT GÄLLANDE VGU.

TOPPSLITLAGER SKA LÄGGAS INNAN CIRKELGUPP BYGGS.

RESULTERANDE LUTNING PÅ 7.5% PÅ ASFALTSRAMP FRÅN GUPPET OCH UTÅT.

MARKERAS MED M17 FARTHINDER.

VARNINGSSKYLT BEHOVS INTE OM HASTIGHETSGRÄNSEN ÄR 30KM/h ELLER LÄGRE.

BÄSTA HASTIGHETSDÄMPANDE EFFEKT UPPNÅS OM VÄGGKUDDEN PLACERAS 10-15m INNAN ÖVERGÅNGSTÄLLET/PASSAGE, I KÖRRIKTNINGEN.

UNDANTAG KAN GÖRAS EFTER KONTAKT MED KOMMUNEN.

BET	ANT	ÄNDRINGEN AVSER	SIGN	DATUM
-----	-----	-----------------	------	-------

TYPRITNING



DATUM  
2023-01-30

VÄGKUDDE FÖR BUSSAR

SKALA	RITNINGNUMMER	BET.
1:40 (A3)	T-31-1-005	